

BP-D转轴式带式辊筒系列

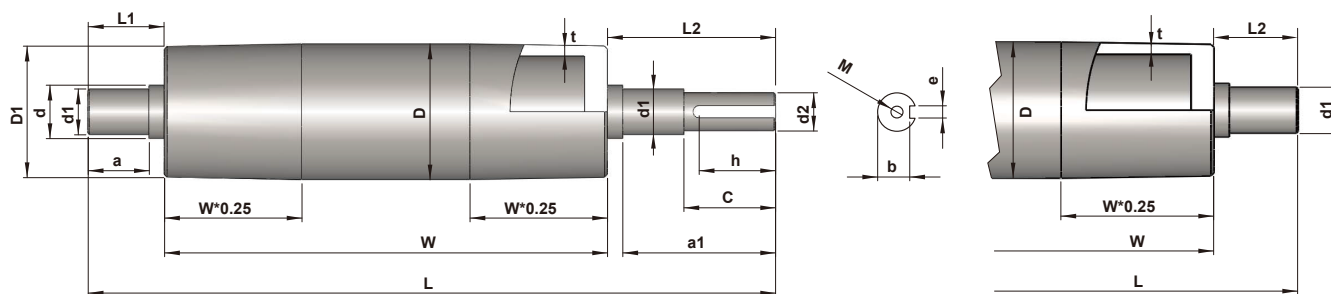

- 轴头调质处理
- 特殊焊接工艺及设备
- 全新结构，强度大而可靠

产品尺寸 (表面镀锌)



规格参数

直径系列	标准配置			鼓形(D1)	可选参数 可选轴径(d1)	尺寸范围		
	辊筒外径(D)	辊筒壁厚(t)	标准轴径(d1)			W	L	L1/L2
06C	Φ59	(4.5)	Φ25	Φ58	Φ20	250~1300	≤1500	≤280
08K	Φ75	(4.5)	Φ30	Φ74	Φ25	250~1300	≤1500	≤280
					Φ35			≤185
08J	Φ87	(4.5)	Φ30	Φ85.6	Φ25	250~1300	≤1500	≤280
					Φ35			≤185
10B	Φ100	(6.0)	Φ30	Φ98	Φ25	250~1400	≤1600	≤280
					Φ35			≤185
11D	Φ112	(6.0)	Φ35	Φ110	Φ30	250~1400	≤1600	≤280
					Φ40			≤185, 当Φ40时, ≤140
12A	Φ119	(6.0)	Φ35	Φ117	Φ40	250~1400	≤1600	≤185, 当Φ40时, ≤140
13C	Φ130	(6.5)	Φ35	Φ127	Φ40	70~1800	≤2400	≤300
14K	Φ137	(6.5)	Φ35	Φ135	Φ40	70~1800	≤2400	≤300
15J	Φ156	(6.5)	Φ35	Φ153	Φ40	70~1800	≤2400	≤300
18K	Φ176	(8.0)	Φ40	Φ173	Φ45	70~1800	≤2400	≤300
20C	Φ200	(6.5)	Φ45	Φ196	Φ50/55	70~1800	≤2400	≤300
21J	Φ216	(8.5)	Φ50	Φ212	Φ55	70~1800	≤2400	≤300

可提供直辊-不带锥度；“ (t) ” 为非精准值
 如对产品有动平衡要求，请与我们联系
 表面处理：镀锌或涂防锈油

预防断轴：采用轴装式电机安装时，辊筒的轴受到扭矩较大，请注意输出扭矩及安装细节，否则有断裂风险，具体可与我司联系。

预防磨轴：1、请安装带座轴承，并确认紧定螺钉锁紧。
 2、辊筒两端轴表面，在紧定螺钉的位置加工平面，以便螺钉锁紧更加可靠。

产品尺寸 (表面包聚氨酯-PU)

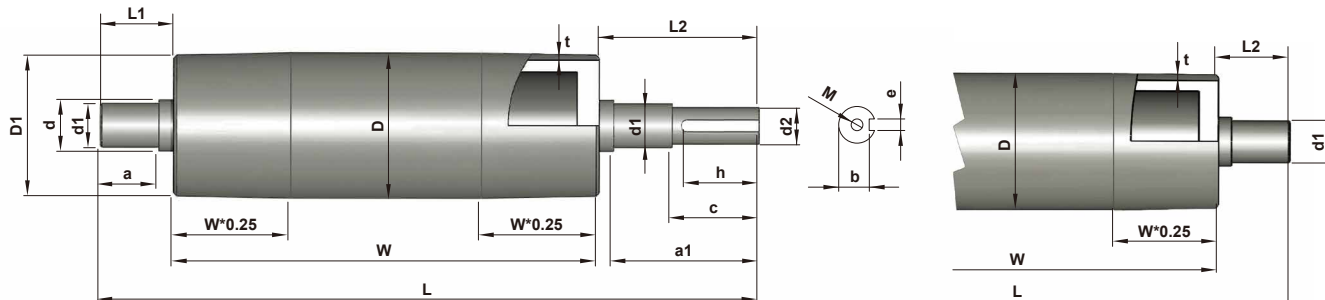

规格参数

直径系列	标准配置				可选参数	尺寸范围		
	包PU后辊筒外径(D)	PU层厚度(t)	标准轴径(d1)	鼓形(D1)	可选轴径(d1)	W	L	L1/L2
08J	Φ87	(6.0)	Φ30	Φ85.6	Φ25 Φ35	250~1300	≤1500	≤280 ≤185
10B	Φ100	(6.5)	Φ30	Φ98	Φ25 Φ35	250~1400	≤1600	≤280 ≤185
11D	Φ112	(6.0)	Φ35	Φ110	Φ30 Φ40	250~1400	≤1600	≤280 ≤185, 当≥Φ40时, ≤140
12A	Φ122	(5.0)	Φ35	Φ120	Φ40	250~1400	≤1600	≤185, 当≥Φ40时, ≤140
13C	Φ130	(5.5)	Φ35	Φ127	Φ40	250~1400	≤1600	≤185, 当≥Φ40时, ≤140
15J	Φ156	(6.0)	Φ35	Φ153	Φ40	70~1800	≤2400	≤300
18K	Φ176	(5.0)	Φ40	Φ173	Φ45	70~1800	≤2400	≤300
20C	Φ202	(5.0)	Φ45	Φ199	Φ50/55	70~1800	≤2400	≤300
21J	Φ216	(7.5)	Φ50	Φ212	Φ55	70~1800	≤2400	≤300

- ⚙️ 可提供直辊-不带锥度; “(t)” 为非精准值
 聚氨酯(PU)颜色-黄色
 (若超出以上长度尺寸范围, 请联系我们)
- ⚠️ 预防断轴: 采用轴装式电机安装时, 辊筒的轴受到扭矩较大, 请注意输出扭矩及安装细节, 否则有断裂风险, 具体可与我司联系。
- ⚠️ 预防磨轴: 1、请安装带座轴承, 并确认紧定螺钉锁紧。
 2、辊筒两端轴表面, 在紧定螺钉的位置加工平面, 以便螺钉锁紧更加可靠。

