

箱式输送电动辊筒

箱式输送电动辊筒 基本信息

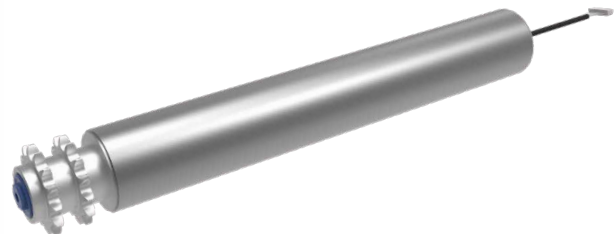

Φ50mm



Φ60mm

- JST 型电机接口
- 管材：钢制 / 不锈钢 (SUS304)
- 直径：Φ50mm, Φ60mm
- 电缆标准长度：600mm，如有需要，可以提供延长电缆

匹配的驱动卡



AI 型接口

- AI 型电机接口
- 匹配 AI 型驱动卡
- 快速插拔，节省装配时间

匹配的驱动卡 (AI 型)





技术数据

	ECO模式	BOOST模式
电压	DC24V	
额定输出功率	40W	50W
额定电流	2.5A	3.5A
启动电流	3.0A	5.0A
环境温度	-5°C ~ +40°C	
环境湿度	30 ~ 90%RH (无结露)	

静态负载能力

单位: kg

直径 (mm)	长度 (mm)										
	300	400	500	600	700	800	900	1000	1100	1200	1300
Φ50 标准型	80	70	60	55	50	45	40	35	-	-	-
Φ50 加强型	-	-	-	-	80	70	60	50	30	20	15
Φ60	160	160	130	130	100	100	80	80	65	50	40

 以上静态承载能力均为面承载。

箱式输送电动辊筒

性能参数

直径: $\Phi 50\text{mm}$

ECO 模式										
速度代码	齿轮级数	速度 (m/min)	扭矩 (N·m)		切向力 (N)		电流 (A)			
			额定	启动	额定	启动	额定 (最大)	启动		
15	3 级	2.0 ~ 20.3	2.97	16.39	118.8	655.7	2.5	3.0		
20		2.7 ~ 27.7	2.17	12.00	86.9	480.0				
25		3.4 ~ 33.8	1.78	9.83	71.2	393.4				
35	2 级	4.9 ~ 49.9	1.20	6.66	48.3	266.6				
45		6.0 ~ 60.8	0.99	5.46	39.6	218.5				
60		8.2 ~ 83.1	0.72	4.00	28.9	160.0				
75	1 级	10.1 ~ 101.4	0.59	3.27	23.7	131.1				
95		13.3 ~ 133.8	0.44	2.48	17.9	99.3				
125		18.1 ~ 182.5	0.33	1.82	13.2	72.8				
175		24.7 ~ 249.3	0.24	1.33	9.6	53.3				
215		30.2 ~ 304.1	0.19	1.09	7.9	43.7				

直径: $\Phi 50\text{mm}$

BOOST 模式										
速度代码	齿轮级数	速度 (m/min)	扭矩 (N·m)		切向力 (N)		电流 (A)			
			额定	启动	额定	启动	额定 (最大)	启动		
15	3 级	2.0 ~ 14.7	5.40	21.37	216.0	855.0	3.5	5.0		
20		2.7 ~ 20.0	3.95	15.64	158.1	625.8				
25		3.4 ~ 24.4	3.24	12.82	129.6	513.0				
35	2 级	4.9 ~ 36.1	2.19	8.69	87.8	347.7				
45		6.0 ~ 44.0	1.80	7.12	72.0	285.0				
60		8.2 ~ 60.1	1.31	5.21	52.7	208.6				
75	1 级	10.1 ~ 73.3	1.08	4.27	43.2	171.0				
95		13.3 ~ 96.8	0.81	3.23	32.7	129.5				
125		18.1 ~ 131.9	0.60	2.37	24.0	95.0				
175		24.7 ~ 180.3	0.43	1.73	17.5	69.5				
215		30.2 ~ 219.9	0.36	1.42	14.4	57.0				



性能参数

直径: $\Phi 60\text{mm}$

ECO 模式								
速度代码	齿轮级数	速度 (m/min)	扭矩 (N·m)		切向力 (N)		电流 (A)	
			额定	启动	额定	启动	额定 (最大)	启动
15	3 级	2.4 ~ 24.4	2.97	16.39	99.0	546.4	2.5	3.0
20		3.2 ~ 33.2	2.17	12.00	72.4	400.0		
25		4.1 ~ 40.6	1.78	9.83	59.3	327.8		
35	2 级	5.9 ~ 59.9	1.20	6.66	40.3	222.2		
45		7.2 ~ 73.0	0.99	5.46	33.0	182.1		
60		9.8 ~ 99.7	0.72	4.00	24.1	133.3		
75		12.1 ~ 121.7	0.59	3.27	19.8	109.3		
95	1 级	16.0 ~ 160.6	0.44	2.48	14.9	82.8		

直径: $\Phi 60\text{mm}$

BOOST 模式								
速度代码	齿轮级数	速度 (m/min)	扭矩 (N·m)		切向力 (N)		电流 (A)	
			额定	启动	额定	启动	额定 (最大)	启动
15	3 级	2.4 ~ 17.6	5.40	21.37	180.0	712.5	3.5	5.0
20		3.2 ~ 24.0	3.95	15.64	131.8	521.5		
25		4.1 ~ 29.3	3.24	12.82	108.0	427.5		
35	2 级	5.9 ~ 43.3	2.19	8.69	73.2	289.8		
45		7.2 ~ 52.8	1.80	7.12	60.0	237.5		
60		9.8 ~ 72.1	1.31	5.21	43.9	173.8		
75		12.1 ~ 88.0	1.08	4.27	36.0	142.5		
95	1 级	16.0 ~ 116.2	0.81	3.23	27.3	107.9		



多楔带型 (PJ 型) —— (塑胶)

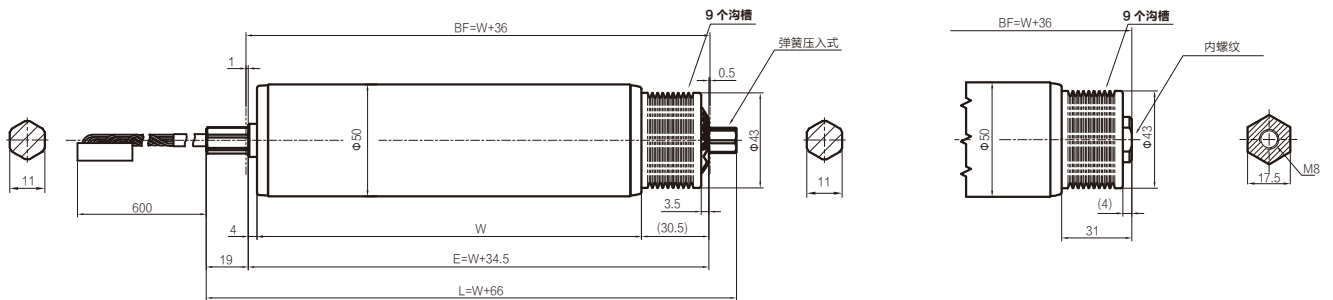

○带轮型 —— (塑胶)

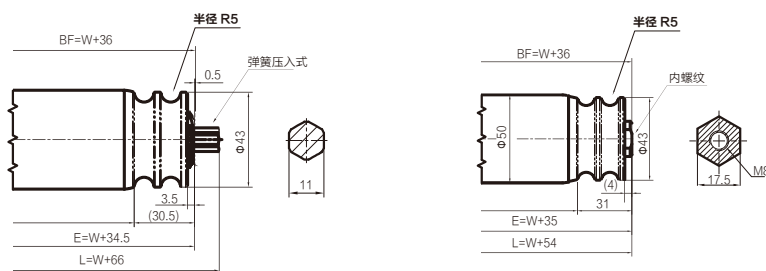

同步带轮型 —— (塑胶)

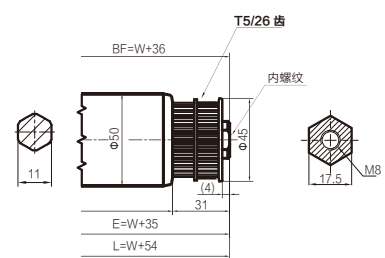

最短长度 W (单位: mm)

直径 (mm)	速度代码	弹簧压入式		内螺纹	
		W	BF	W	BF
Φ50	15,20,25	335	371	310	346
	35,45,60,75	310	346	285	321
	95,125,175,215	289	325	264	300

双链 (08B14T) —— (钢制)

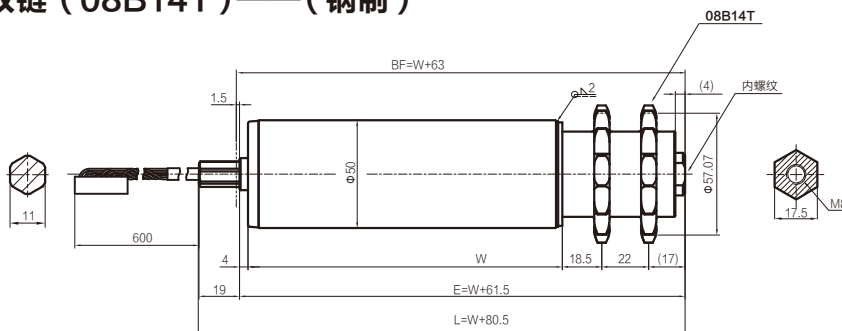

最短长度 W (单位: mm)

直径 (mm)	速度代码	内螺纹	
		W	BF
Φ50	15,20,25	270	333
	35,45,60,75	245	308
	95,125,175,215	224	287

箱式输送电动辊筒

Φ50加强型电动辊筒尺寸

多楔带型 (PJ型) - (11 沟槽, 钢制)

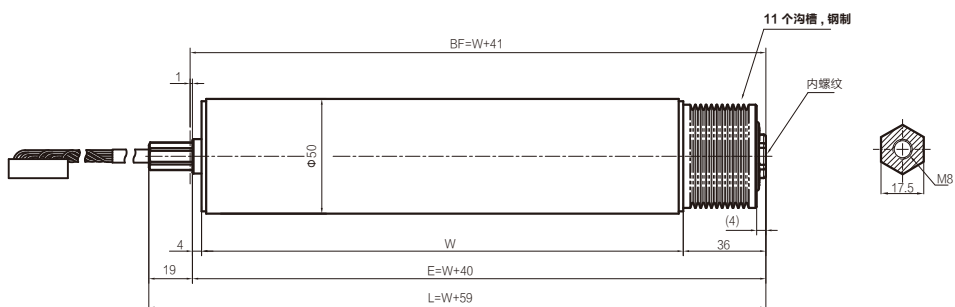

最短长度 W (单位: mm)

直径 (mm)	速度代码	内螺纹	
		W	BF
Φ50 加强型	15,20,25	701	742



锥形

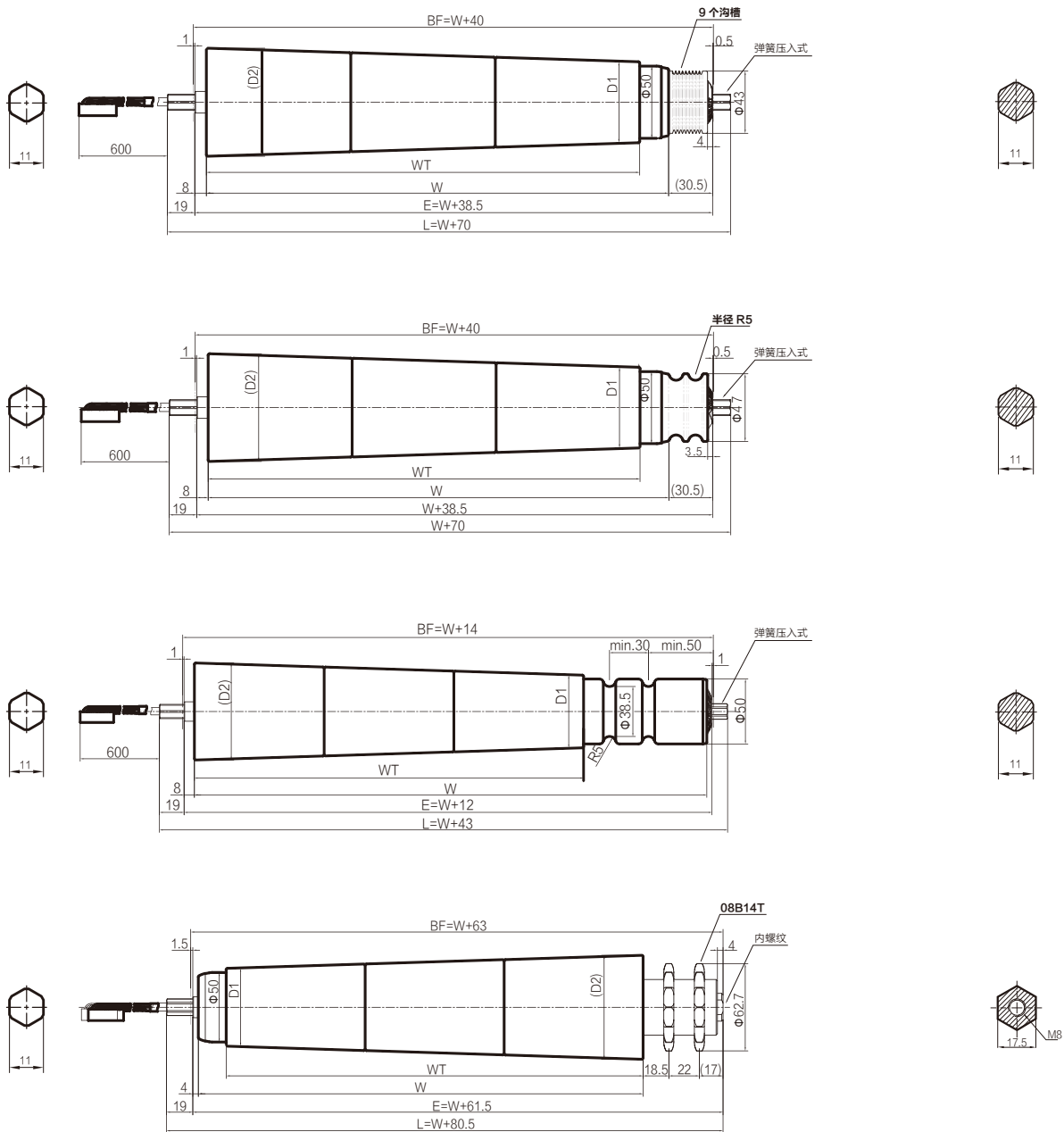

使用专用锥形电动辊筒安装支架。
安装方式不建议使用外螺纹。

塑胶锥套尺寸 (WT):

单位: mm

WT	245	295	345	395	445	495	545	595	645
D1	Φ55.6	Φ52.5	Φ55.6	Φ52.5	Φ55.6	Φ52.5	Φ55.6	Φ52.5	Φ55.6
D2	Φ71	Φ71	Φ77.3	Φ77.3	Φ83.6	Φ83.6	Φ89.9	Φ89.9	Φ96.2
WT	695	745	795	845	895	945	995	1045	1095
D1	Φ52.5	Φ55.6	Φ52.5	Φ55.6	Φ52.5	Φ55.6	Φ52.5	Φ55.6	Φ52.5
D2	Φ96.2	Φ102.5	Φ102.5	Φ108.8	Φ108.8	Φ115	Φ115	Φ121.3	Φ121.3

箱式输送电动辊筒

Φ60电动辊筒尺寸

双链（08B14T）——（钢制）

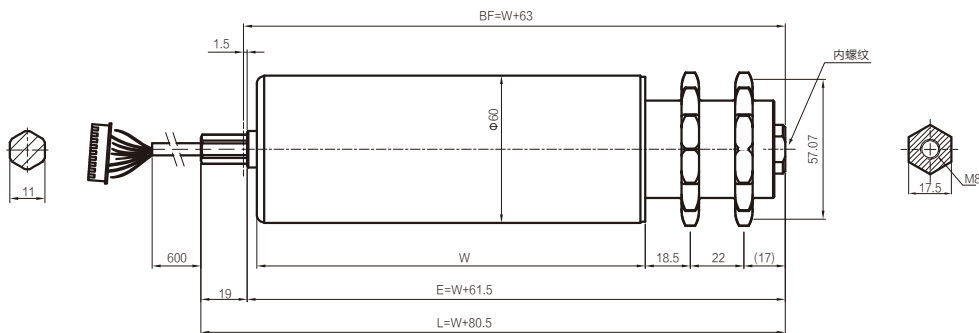

多楔带（PJ型）——（11沟槽，钢制）

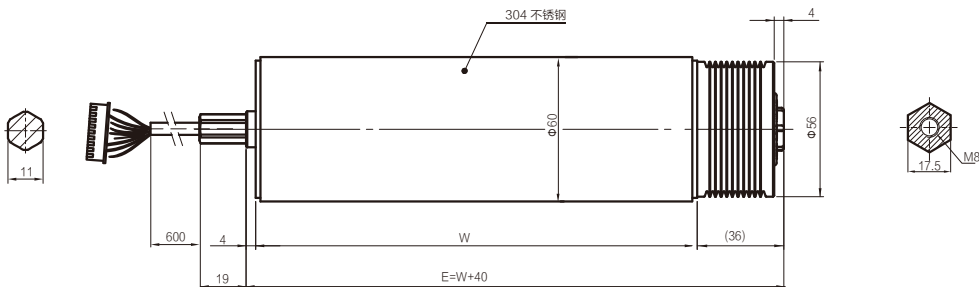

最短长度 W（单位：mm）

直径（mm）	速度代码	内螺纹	
		W	BF
Φ60	15,20,25	300	363



Φ50产品型号示例

DPR - **AD** - **50** - **500** - **45 Z S H A**

① ② ③ ④ ⑤ ⑥ ⑦ ⑧ ⑨ ⑩

① 基本型号

② 基本类型*：A-标准；T-锥形

③ 电源类型：DC24V

④ 辊筒直径*：Φ50mm

⑤ 辊面长度：参考电动辊筒尺寸图（W）

⑥ 速度代码：有15, 20, 25等11个速度代码，具体参考性能参数表

⑦ 外管形式：

Z 钢制，镀锌	X 5mm 天然橡胶（黑）
J 不锈钢	N 5mm PU（黑）
H 钢制，镀硬铬	K 5mm 丁晴橡胶（黑）
Q 2mm PVC软胶（灰）	P 2mm PU（黑）

⑧ 电机类型：**S** SENERGY-JST **M** Senergy-AI(4Pin M8 接插件) **K** Senergy-IDC(5Pin M8 接插件)

⑨ 驱动连接方式：

A 无驱动（直式）	D 双链轮（08B14T）钢制	E 滚槽型 50/30（R5）
G 滚槽型 35/30（R5）	H 多楔带轮（9PJ）塑钢	J 多楔带轮（9PJ）钢制
K 多楔带轮（11PJ）钢制	F O带轮（R5）塑钢	I 同步带轮（T5）塑钢

⑩ 安装方式：

11hex电缆出轴

M12外螺纹电机出轴*

A 弹簧压入式（对边11hex轴芯）

P 外螺纹电机出轴+非电机端弹簧压入式

F 内螺纹（M8）

T 外螺纹电机出轴+非电机端内螺纹



*辊筒的基本类型可提供特殊规格：低温型（-30~0℃）、防水型-IP 66（不锈钢）、内置刹车型—机械电磁式刹车、黑色防静电型锥套。

*辊筒直径可提供其他尺寸：Φ48.6/57mm。

*联系我们可获得更详细的外螺纹固定电动辊筒信息。

箱式输送电动辊筒

Φ50加强型产品型号示例

DPR - A D S - 50 - 1000 - 15 J S K F
① ② ③ ④ ⑤ ⑥ ⑦ ⑧ ⑨ ⑩ ⑪

① 基本型号

② 基本类型: A-标准

③ 电源类型: DC24V

④ 类型: 结构加强型

⑤ 辊筒直径: Φ50mm

⑥ 辊面长度: 参考电动辊筒尺寸图 (W)

⑦ 速度代码: 15M 20M 25M

⑧ 外管形式: **Z** 钢制, 镀锌 **J** 不锈钢

⑨ 电机型号: **S** SENERGY-JST

⑩ 驱动连接方式: **K** 多楔带轮 (11PJ) 钢制 **D** 双链轮 (08B14T) 钢制

⑪ 安装方式: **F** 内螺纹M8

 适配驱动卡: EQUBE, EZQUBE, CONVEYLINX-ECO, CONVEYLINX
安装支架: PR-SD-30H-B(发黑), PR-SD-30H-Z(镀锌)



Φ60产品型号示例

DPR - AD - 60 - 500 - 15 H S D F

① ② ③ ④ ⑤ ⑥ ⑦ ⑧ ⑨ ⑩

① 基本型号

② 基本类型: A-标准

③ 电源类型: DC24V

④ 辊筒直径: Φ60mm

⑤ 辊面长度: 参考电动辊筒尺寸图 (W)

⑥ 速度代码: 有15, 20, 25等8个速度代码, 具体参考性能参数表

⑦ 外管形式:

A 钢制, 抛光镀锌

H 钢制, 镀硬铬

J 不锈钢

⑧ 电机类型: **S** SENERGY-JST

⑨ 驱动连接方式:

D 双链轮 (08B14T) 钢制

L Φ56多楔带轮 (11PJ) 钢制

⑩ 安装方式:

11hex电缆出轴

F 内螺纹 (M8)

箱式输送电动辊筒

Φ50电动辊筒安装支架（适用于11hex轴）

标准型（电缆端）镀锌 PR-D-30H-PU

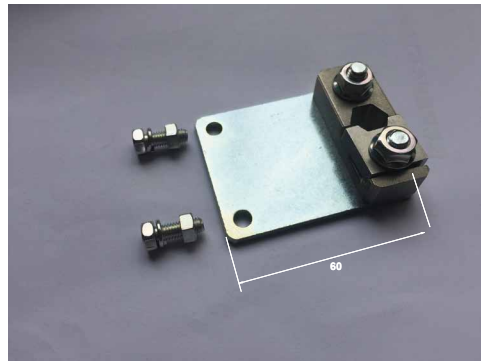
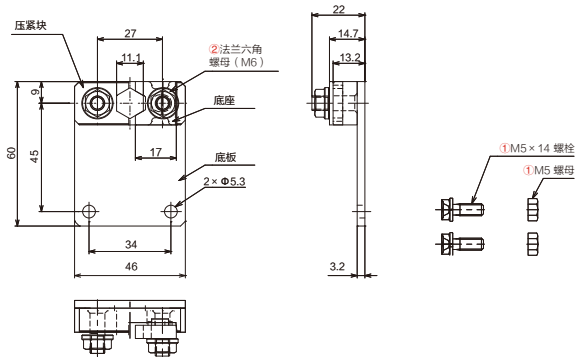

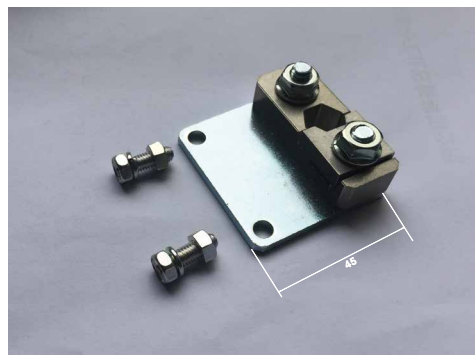
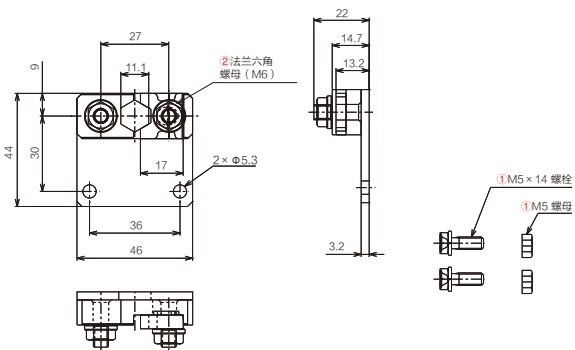

紧凑型（电缆端）镀锌 PR-D-30H-PU-ST

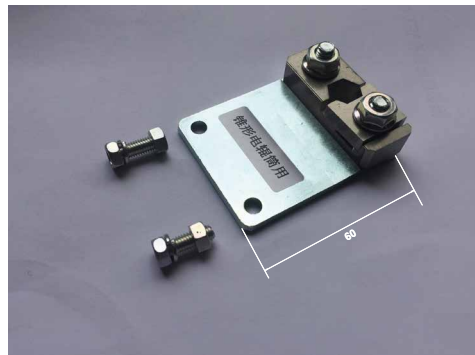
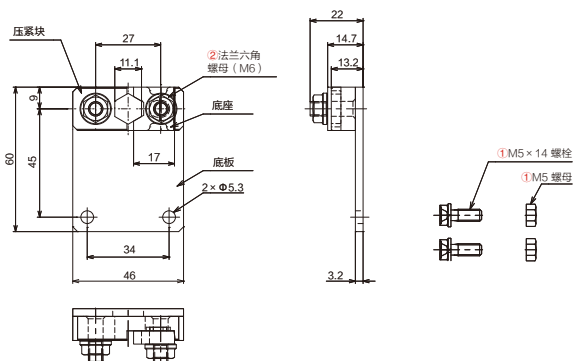

 安装注意
拧紧扭矩 (M6) : 8~10N·m

锥形电动辊筒专用型（电缆端）镀锌 PR-TD-30H-PU-N-DA



 安装支架上贴有“锥形电辊筒专用”标签。
先锁紧①M5螺栓螺母，再锁紧②M6法兰螺母。



Φ 50电动辊筒安装支架-11hex轴安装示例

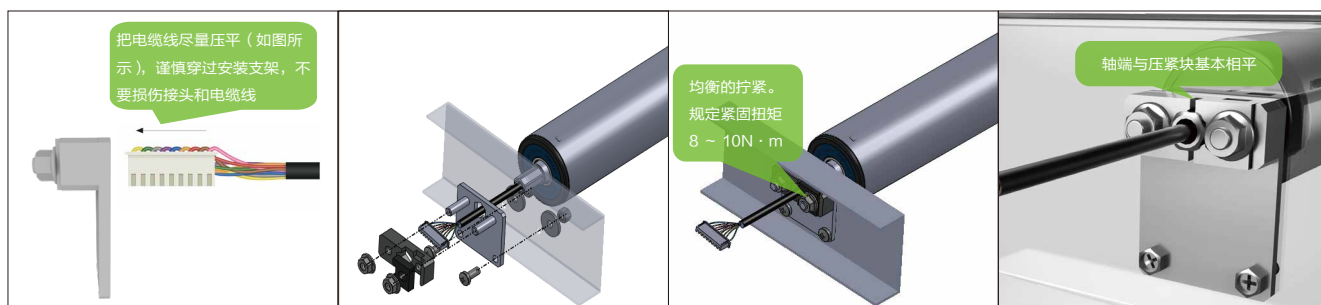

拆卸示例

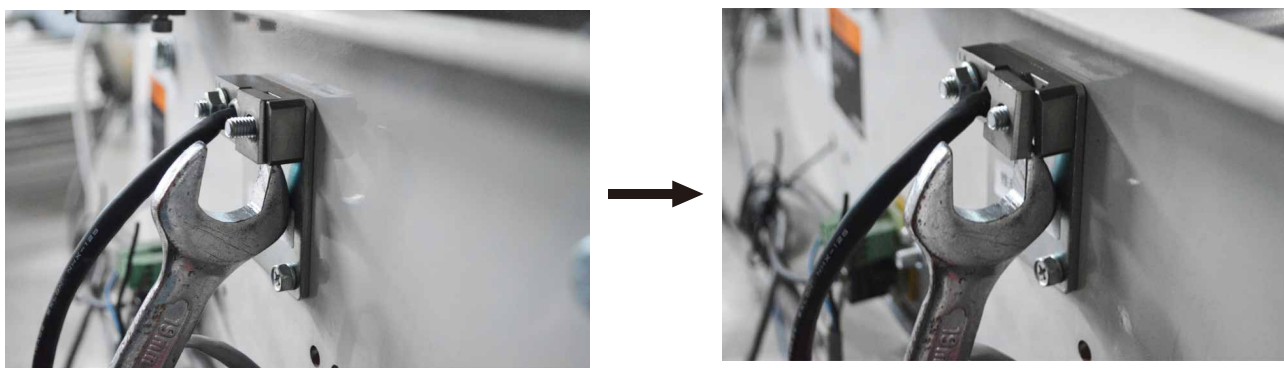

外螺纹轴安装示例

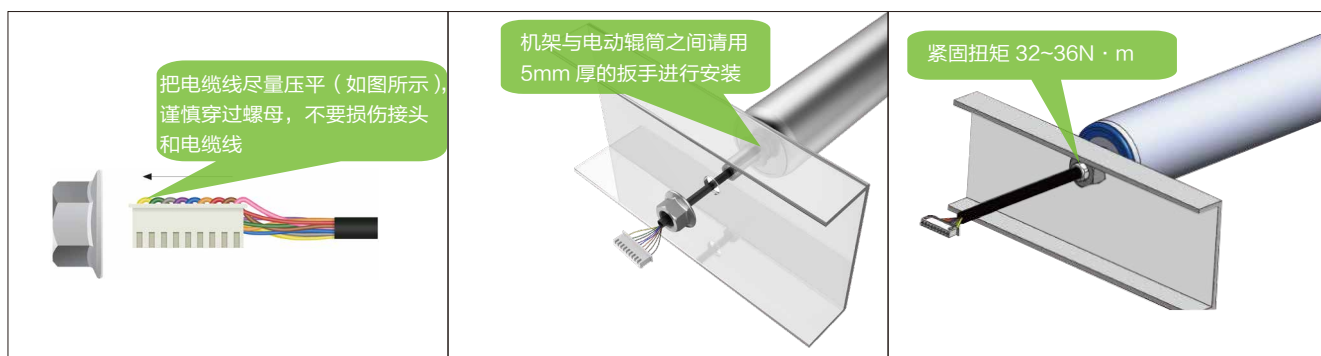

⚠ 为防止静电对电动辊筒造成损害，请确保电动辊筒的电缆端轴心与机架导通且机架有效接地，确保静电能被有效释放。请确保电动辊筒的电缆端轴心被切实地固定住。

箱式输送电动辊筒

Φ 50加强型/Φ 60电动辊筒安装支架

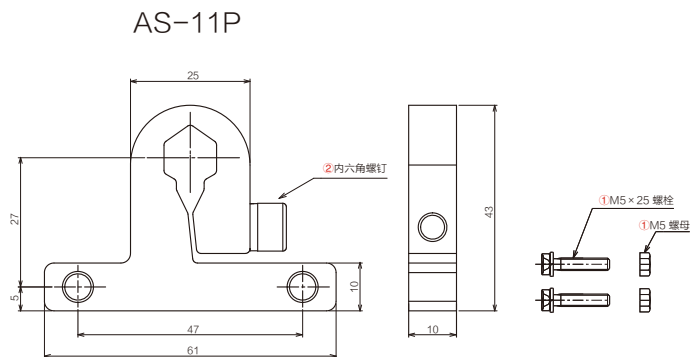

- ⚙️ 多楔带驱动，单区负载建议不超过300kg，链轮驱动，单区负载建议不超过260kg。
- 先锁紧①M5螺栓螺母，再锁紧②内六角螺钉。

凸轮电动辊筒安装支架

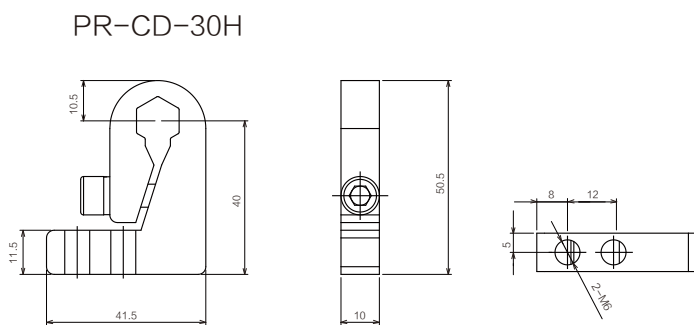

电机延长电缆

- 预制成型，用于9针JST连接器
- 与标准型Senergy电机共同使用
- Senergy-Ai型电机可选M8型接插件的延长电缆
- 多种长度可供选择：600mm、1000mm、1500mm
- 可提供CE和UL认证的延长电缆



选型指引

根据下述选择条件选出合适的电机速度代码：

① 启动扭矩判定

输送需要的启动扭矩 < 电动辊筒启动扭矩（单位：N·m）

计算公式：

$$F=W \times \mu \times 9.8/0.95^n$$

$$T=F \times D \times S/2000$$

上述公式中的参数说明如下：

T= 需求的启动扭矩	F= 需求的切向力	m= 质量 (kg)	g= 重力加速度 9.8m/s ²
μ = 摩擦系数	s= 安全系数	n= 被动物辊筒数量	D= 辊筒直径 (单位: mm)

摩擦系数 μ

材质 电动辊筒外管材质	货物底部	钢铁	塑料	木头	纸箱
钢铁		0.02	0.04	0.05	0.1
2mm PVC软胶(灰色)		0.03	0.04	0.05	0.15
5mm PU(黑)		0.02	0.04	0.05	0.15
5mm 包胶		0.02	0.04	0.06	0.15

② 被动物辊筒数量判定

被动物辊筒数量 $\times 2$ < 电动辊筒额定切向力，被动物辊筒数量不超过 24 根（多楔带传动方式）

③ 速度

根据①、②两个条件挑选出满足速度要求的代码，如有多个速度代码满足要求，建议选择启动扭矩最大的速度代码。

示例：

负载参数：

负载重量——W=50kg	负载材质——纸箱
--------------	----------

辊筒参数：

外管材质——钢制镀锌	输送速度——40m/min	安全系数——S=1.5	被动物辊筒数量——n=8	直径——D=50mm
------------	---------------	-------------	--------------	------------

$$F=W \times \mu \times 9.8/0.95^n=73.86N$$

$$T=F \times D \times S/2000=2.77N \cdot m$$

运行在 40m/min 速度下的电动辊筒型号如下：

DPR-AD-50-500-35ZSAA（直径 50mm，速度代码 35，运行模式 ECO）

启动扭矩：2.77N·m

电动辊筒需求的启动扭矩小于标称值（2.77<6.66），所选择的电动辊筒可以驱动 50 公斤纸箱。

 您也可以扫一扫右侧二维码下载德马工业APP，进行料箱电动辊筒选型，如有疑问，请与我们联系。

选型指引

在线选型

德马工业官网 / 小程序“产品选型”模块，能帮助您随时随地快速地选择合适的辊筒产品。您只需要根据提示选择或输入简单的输送物信息和产品属性，系统就会自动为您推荐合适的辊筒型号。



电脑端网页 www.damonroller.com/Product/ModelSelection?roleId=20170907aca5b3d0



STEP1: 输入相关参数

STEP2: 即可得到合适型号推荐



移动端



STEP1: 输入相关参数

STEP2: 即可得到合适型号推荐



扫码进入小程序

驱动卡



 标准型驱动卡
EQUBE EQUBE-P (PNP型)



P33-P34



 大扭矩驱动卡
EZQUBE EZQUBE-P (PNP型)



P35-P36



 托盘重载驱动卡
EZQUBE EZQUBE-HTBF



P37-P38



 总线型智能驱动卡
CONVEYLINX-ECO CONVEYLINX-ECO



P39



 总线型智能驱动卡
CONVEYLINX CONVEYLINX



P40

⚠ 为防止静电对驱动卡造成损害，请确保“驱动卡背板”与“供电端 0V”有效接地，确保静电能被有效释放。

		 EQUBE	 EZQUBE	 CONVEYLINX-ECO	 CONVEYLINX
					
类别	描述	EQUBE-P/N	EZQUBE-P/N EZQUBE-HTBF-P/N	CONVEYLINX-ECO	CONVEYLINX
认证	CE	●	●	●	●
	UL	UL-61800-5-1	UL-61800-5-1	UL-61800-5-1	ETL 认证 (可选)
电机连接	电动辊筒 连接数量	1	1	2	2
传感器 连接	传感器 连接数量	0	0	4	4
设置方式	速度, 加 / 减速时间等	拨码开关	拨码开关	软件	软件
运行模式	电动辊筒 运行模式	ECO	ECO, BOOST, BOOST-8*	ECO	ECO,BOOST
速度控制	速度档位	32 档	31 档	10-100% 软件设置	10-100% 软件设置
	加速时间	16 档	16 档	0.3-10 秒软件设置	0.3-10 秒软件设置
	减速时间	16 档	16 档	0.3-10 秒软件设置	0.3-10 秒软件设置
	加 / 减速时间 分开独立设置	-	-	●	●
	模拟量输入控制	-	●	-	-
I/O 信号动态调速	●	●	-	-	
刹车模式	电动辊筒 刹车模式	动态刹车	动态刹车, 伺服刹车 无刹车	动态刹车, 伺服刹车 无刹车	动态刹车, 伺服刹车 无刹车
错误	电机保护	●	●	●	●
	堵塞错误监测	-	-	●	●
	错误信号输出	●	●	●	●
输送逻辑	ZPA(零压力积放)	-	-	●	●
	自动合流	-	-	●	●
通讯协议	EtherNet/IP	-	-	●	●
	Modbus TCP	-	-	●	●
	PROFINET	-	-	●	●
	CC-LINK IE Fled Basic	-	-	●	●
	EtherCAT*	-	-	-	-

 *BOOST-8模式仅EZQUBE-HTBF-P/N支持。
MOTIONLINK-AI仅EtherCAT协议支持。

驱动卡



特性

- 3 档 I/O 信号动态调速
- LED 错误指示
- 32 档速度设置
- 正反方向运转
- ⚠ 只支持 ECO 模式
- PI 速度反馈 (速度更稳定)
- 动态刹车功能
- 16 级增速 / 减速时间设定 (0.05 ~ 2.5s)
- EQUBE-P : PNP 信号输入 / 输出
- EQUBE-N : NPN 信号输入 / 输出

技术数据

电压	DC24V ± 5%
额定电流	2.5A
启动电流	3.0A

应用环境

运行环境温度	-10℃ ~ +40℃
运行环境湿度	10 ~ 90%RH (无结露)
振动	2G 或者更低

尺寸

机架开孔尺寸 (螺栓固定)

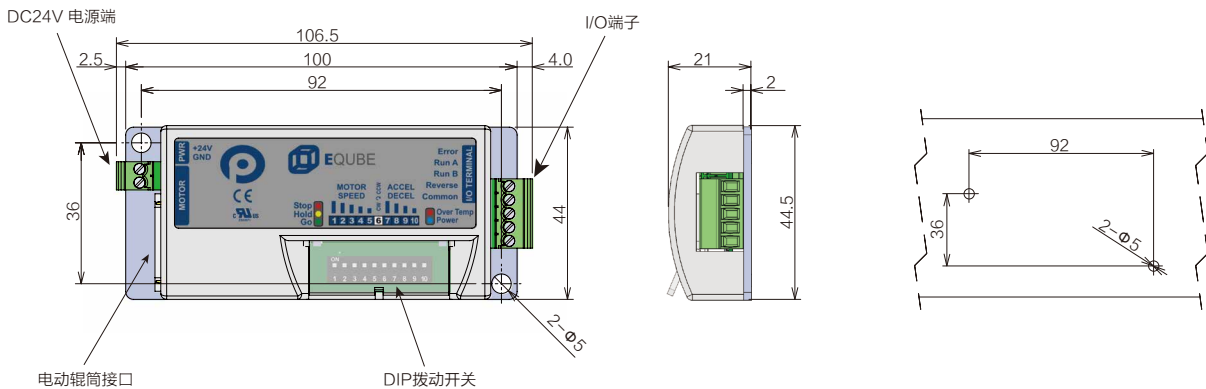

⚠ 为防止静电对驱动卡造成损害，请确保“驱动卡背板”与“供电端 0V”有效接地，确保静电能被有效释放。



EQUBE驱动卡

DIP拨动开关设置

No.	功能	描述
1	速度设置	32 种固定速度设置
2		
3		
4		
5		
6	运转方向设置	ON=CCW (逆时针), OFF=CW (顺时针)
7	加 / 减速度设定	16 种固定加 / 减速时间设置
8		
9		
10		

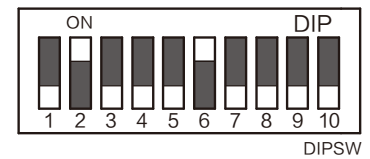

接线

PNP型(EQube-P型)

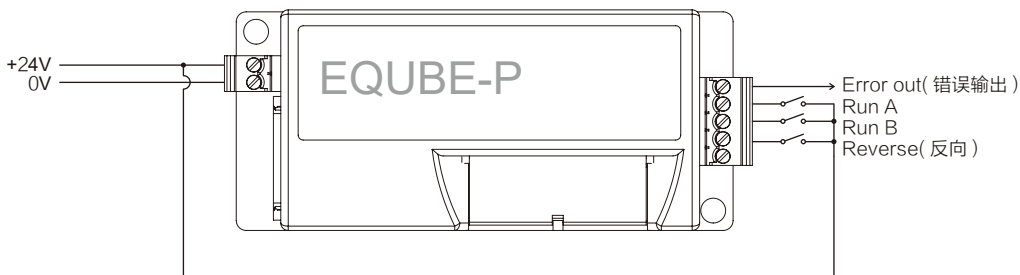

NPN型 (EQube-N型)

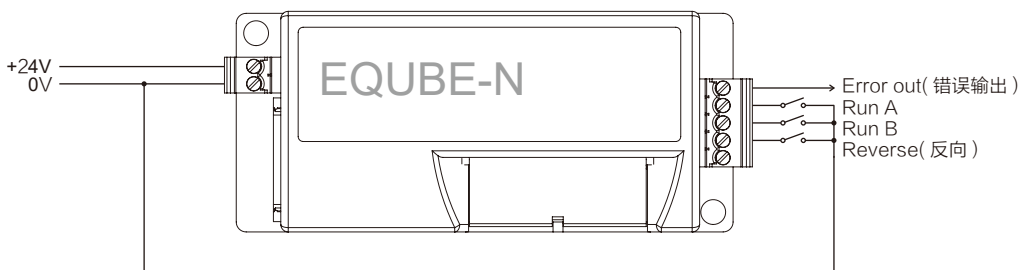

通过RunA和RunB进行信号动态调速

RunA	100% 的设定速度
RunA+B	75% 的设定速度
RunB	50% 的设定速度



设定速度指的是通过DIP拨码开关设定的速度。

驱动卡



特性

- ECO 和 BOOST 两种运行模式
- LED 错误指示
- 31 档速度设置
- 0 ~ 10V 模拟电压无级调速
- 正反方向运转
- 3 档 I/O 信号动态调速
- 刹车模式选择: 动态刹车, 自由旋转 (无刹车), 伺服刹车
- PI 速度反馈 (速度更稳定)
- 16 级增速 / 减速时间设定 (0.05 ~ 2.5s)
- EZQUBE-P: PNP 信号输入 / 输出
- EZQUBE-N: NPN 信号输入 / 输出

技术数据

电压	DC24V ± 5%
额定电流	2.5A (ECO), 3.5A (BOOST)
启动电流	3.0A (ECO), 5.0A (BOOST)

应用环境

运行环境温度	-10°C ~ +40°C
运行环境湿度	10~90%RH (无结露)
振动	2G 或者更低

尺寸

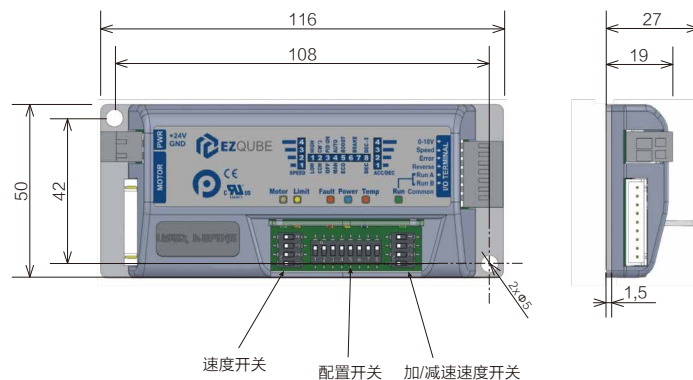

机架开孔尺寸 (螺栓固定)

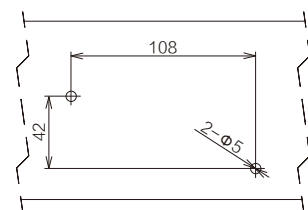

⚠ 为防止静电对驱动卡造成损害, 请确保“驱动卡背板”与“供电端 0V”有效接地, 确保静电能被有效释放。



DIP拨动开关设置

速度开关	功能	OFF	ON
1	速度设置	与速度范围开关配合实现 31 种固定速度设置	
2			
3			
4			
加/减速开关	功能	OFF	ON
1	加 / 减速时间设置	16 种固定加 / 减速时间设置	
2			
3			
4			
配置开关	功能	OFF	ON
1	速度范围	低速档	高速档
2	运转方向设置	CCW (逆时针)	CW (顺时针)
3	PI	关	开
4	错误恢复方式	手动	自动
5	运行模式	ECO	BOOST
6	刹车模式选择	3 种刹车模式选择	
7			
8	减速时间	减速时间 = 加速时间	减速时间 = 2* 加速时间

接线

PNP型(EZQube-P型)

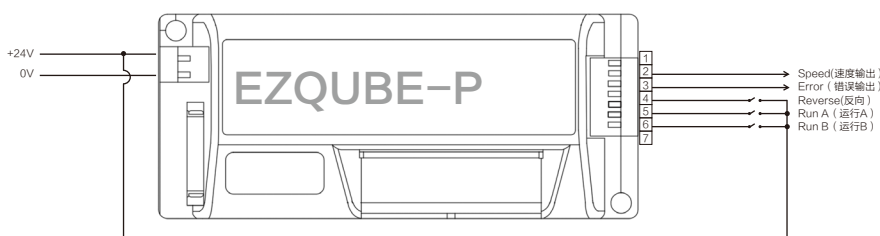

NPN型 (EZQube-N型)

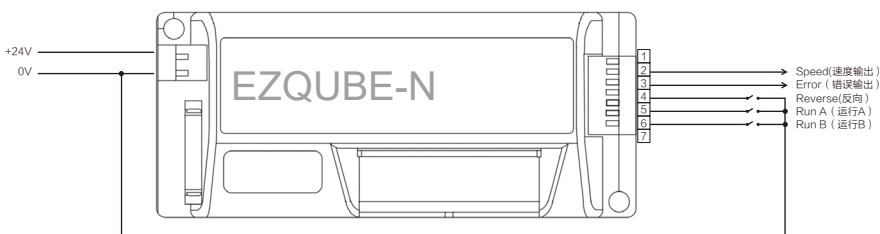

通过RunA和RunB进行信号动态调速

RunA	100% 的设定速度
RunA+B	75% 的设定速度
RunB	50% 的设定速度



设定速度指的是通过DIP拨码开关设定的速度。

驱动卡



特性

- ECO/BOOST/BOOST-8三种运行模式
- 拨码/IO/0~10V模拟电压多种调速方式
- 16档增/减速时间调整
- PNP/NPN型两种版本可选
- 三种刹车模式：动态刹车，自由旋转（无刹车），伺服刹车
- 默认旋转方向可选
- 电动辊筒速度反馈
- LED错误指示
- 错误自动复位
- 过电压/欠电压监测

技术数据

电压	DC24V ± 5%
额定电流	2.5A (ECO), 3.5A (BOOST和BOOST-8)
启动电流	3.0A(ECO), 5.0A (BOOST), 8.0A(BOOST-8)

应用环境

运行环境温度	- 25 °C ~ 40 °C
运行环境湿度	5 ~ 95%RH (无结露)
振动	2G 或者更低

尺寸

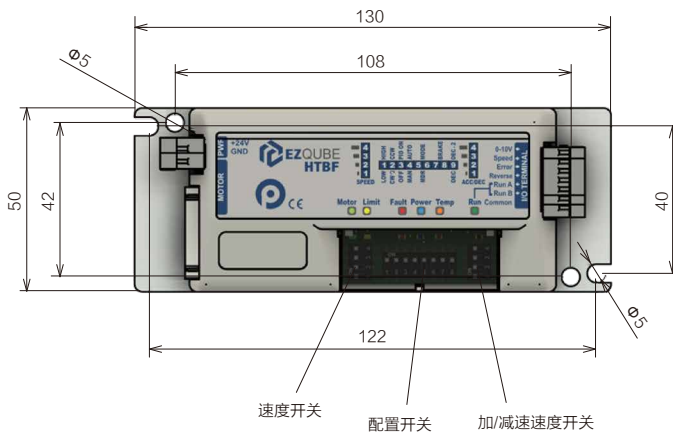

机架开孔尺寸 (螺栓固定)

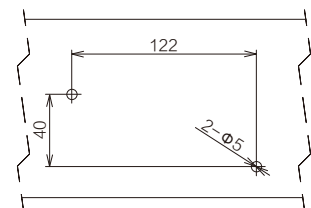

⚠ 为防止静电对驱动卡造成损害，请确保“驱动卡背板”与“供电端 0V”有效接地，确保静电能被有效释放。



DIP拨动开关设置

速度开关	功能	OFF	ON
1	速度设置	与速度范围开关配合实现 31 种固定速度设置	
2			
3			
4			
加/减速开关	功能	OFF	ON
1	加 / 减速时间设置	16 种固定加 / 减速时间设置	
2			
3			
4			
配置开关	功能	OFF	ON
1	速度范围	低速档	高速档
2	运转方向设置	CCW (逆时针)	CW (顺时针)
3	PI	关	开
4	错误恢复方式	手动	自动
5	运行模式	3 种运行模式选择 ECO, BOOST, BOOST-8	
6			
7	刹车模式选择	3 种刹车模式选择	
8			
9	减速时间	减速时间 = 加速时间	减速时间 = 2* 加速时间

接线

PNP型(EZQube-HTBF-P型)

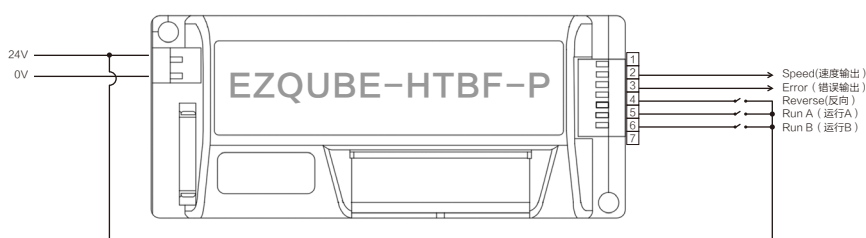

NPN型 (EZQube-HTBF-N型)

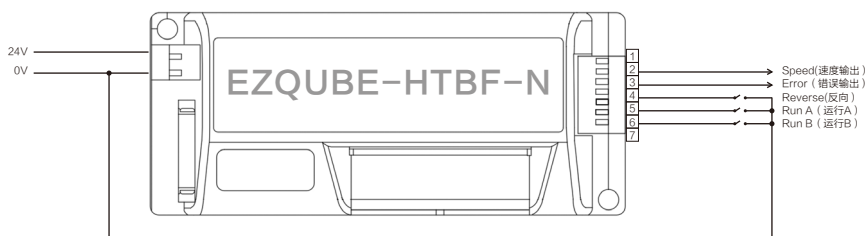

通过RunA和RunB进行信号动态调速

RunA	100% 的设定速度
RunA+B	75% 的设定速度
RunB	50% 的设定速度

设定速度指的是通过DIP拨码开关设定的速度。



特性

- Profinet, Ethernet I/P, Modbus TCP, CC-Link
- ECO 运行模式
- 2 个区控制 (最多连接 4 个传感器和 2 支电动辊筒)
- NPN 或 PNP 传感器自动识别
- IP 地址和运行参数自动配置
- ZPA (零压力积压) 逻辑; 单件释放, 串式释放和串式缓启动
- 通过 EASYROLL 软件改变默认配置及自定义用户功能
- 扩展功能 (自动合流, 自动拉距)
- 自定义编程
- 快速维护

技术数据

电压	DC24V ± 5%
额定电流 (2 支电动辊筒)	5.2A-ECO
启动电流 (2 支电动辊筒)	6.0A-ECO

应用环境

运行环境温度	0°C ~ 40°C
运行环境湿度	10 ~ 90%RH (无结露)
振动	2G 或者更低

尺寸

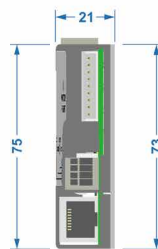
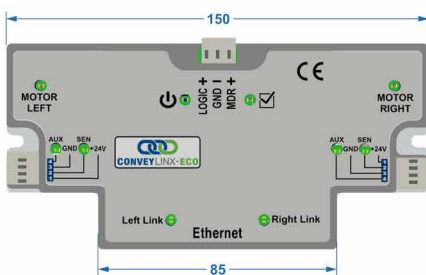

机架开孔尺寸 (螺栓固定)

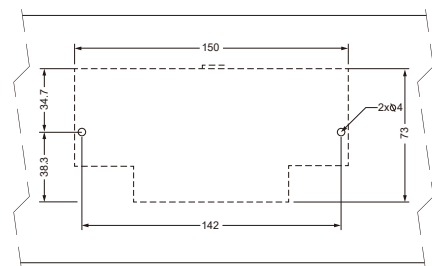

⚠ 为防止静电对驱动卡造成损害, 请确保“驱动卡背板”与“供电端 0V”有效接地, 确保静电能被有效释放。



特性

- Profinet, Ethernet I/P, Modbus TCP, CC-Link
- ECO 和 Boot 运行模式
- 2 个区控制 (最多连接 4 个传感器和 2 支电动辊筒)
- NPN 或 PNP 传感器自动识别
- IP 地址和运行参数一键自动配置
- ZPA (零压力积压) 逻辑; 单件释放, 串式释放和串式缓启动
- 通过 EASYROLL 软件改变默认配置及自定义用户功能
- 扩展功能 (自动合流, 自动拉距)
- 自定义编程
- 快速维护

技术数据

电压	DC24V ± 5%
额定电流 (2 支电动辊筒)	5.2A-ECO, 7.2A-BOOST
启动电流 (2 支电动辊筒)	6.0A-ECO, 10.0A-BOOST

应用环境

运行环境温度	0°C ~ 40°C
运行环境湿度	10 ~ 90%RH (无结露)
振动	2G 或者更低

尺寸

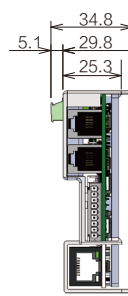
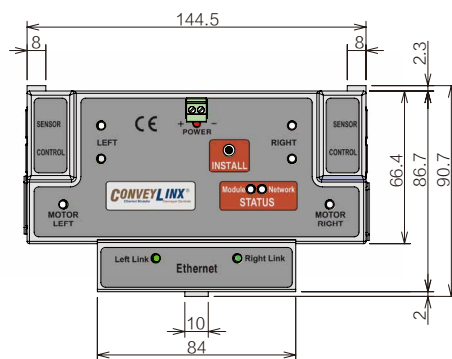

机架开孔尺寸 (卡扣安装)

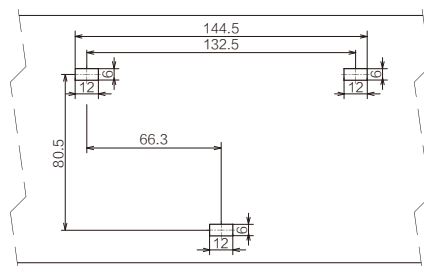

▲ 为防止静电对驱动卡造成损害, 请确保“驱动卡背板”与“供电端 0V”有效接地, 确保静电能被有效释放。如需 UL 认证的 CONVEYLINX 驱动卡, 型号为 Conveylinx-E。

驱动卡

CONVEYLINX-ECO & CONVEYLINX

单块驱动卡最多可连 4 个传感器和 2 根电动辊筒



供电 & 信号一站式处理中心



以太网总线，支持主流通讯协议



可选驱动卡的电机类型为AI



EQUBE-AI-P 驱动卡 (PNP型)

- 停止/启动，正/反转
- 拨码及远程跳线调速
- 加速/减速率调节设置
- 体积小，节省空间，动态刹车
- 过流/过热保护

⚙️ NPN型驱动卡：EQUBE-AI-N为可选。



CONVEYLINX-AI2总线型智能 驱动卡



- 支持PROFINET, ETHERNET IP, MODBUS TCP通讯
- 提前减速，超区域货物识别模块
- 数据跟踪，堵塞自排除模块
- 设定参数备份，避免信息丢失
- 传感器状态信号反馈，便于系统检测和控制
- 可同时驱动二支电动辊筒运行



MOTIONLINX-AI总线型智能 驱动卡



- 支持EtherCAT通讯协议
- IP54防护等级
- M8类型的传感器和电机端口连接方式
- 传感器状态信号反馈，便于系统检测和控制