

托盘电动辊筒

托盘电动辊筒 基本信息



- 管材：钢制 / 不锈钢（SUS304）
- 直径：Φ60mm/Φ76mm
- 辊筒长度：450~1500mm（如大于 1500mm，请联系我们）
- 电缆标准长度：500mm（如有需要，可以提供延长电缆）

匹配的驱动卡



技术数据

	BOOST-8模式
电压	DC24V
额定输出功率	50W
额定电流	3.5A
启动电流	8.0A
环境温度	-10℃ ~ +40℃
环境湿度	10 ~ 90%RH (无结露)



静态负载能力

单位: kg

直径(mm)	长度 (mm)										
	500	600	700	800	900	1000	1100	1200	1300	1400	1500
Φ60	200	200	200	200	160	140	120	100	80	60	40
Φ76	650	530	470	400	350	300	230	180	140	100	80

* 静态负载能力均为面承载。

性能参数

直径: Φ60mm

BOOST-8 模式							
速度代码	速度 (m/min)	扭矩 (N·m)		切向力 (N)		电流 (A)	
		额定	启动	额定	启动	额定	启动
8	1.2-8.7	10.9	49.3	363.3	1643.3	3.5	8.0
10	1.6-11.9	8.0	36.1	266.6	1203.3		
15	2.4-17.7	5.4	24.3	180.0	810.0		
20	3.3-24.2	3.9	17.7	130.0	590.0		

直径: Φ76mm

BOOST-8 模式							
速度代码	速度 (m/min)	扭矩 (N·m)		切向力 (N)		电流 (A)	
		额定	启动	额定	启动	额定	启动
8	1.5-11.0	10.9	49.3	287.2	1292.7	3.5	8.0
10	2.1-15.0	8.0	36.1	210.6	948.0		
15	3.1-22.4	5.4	24.3	141.5	636.9		
20	4.2-30.6	3.9	17.7	103.6	466.2		



产品型号示例

DPR - PD - 60 - 850 - 10 A S D F
① ② ③ ④ ⑤ ⑥ ⑦ ⑧ ⑨ ⑩

① 基本型号

② 规格：P-托盘型

③ 电源类型：DC24V

④ 辊筒直径：Φ60mm

⑤ 辊面长度：参考电动辊筒尺寸图（W）

⑥ 速度代码：有8、10、15、20四个速度代码，具体参考性能参数表

⑦ 外管形式：

A 钢制，抛光镀锌

H 镀硬铬

⑧ 电机类型：**S** SENERGY-JST

⑨ 驱动连接方式：

A 无驱动（直式）

D 双链轮（08B14T）钢制

⑩ 安装方式：

F 内螺纹（M8）

托盘电动辊筒

托盘电动辊筒安装注意事项

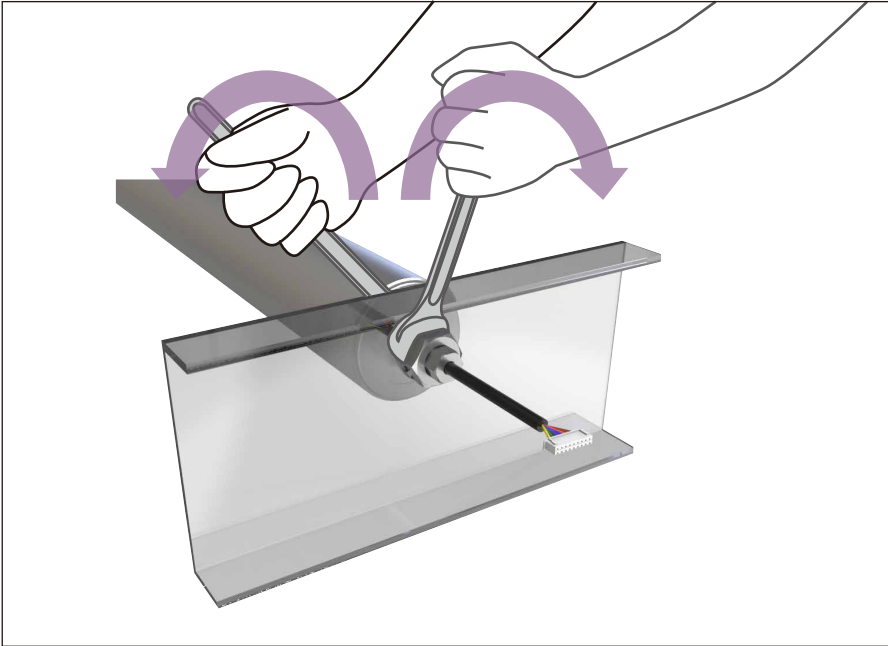

⚙️ 使用扭力扳手用 $75 \sim 80\text{N}\cdot\text{m}$ 的力拧紧内外两边的螺母



只拧一侧的螺母不能正确固定轴芯。
如果轴芯没有紧固，电动辊筒在运行时轴芯会在机架孔中转动，
导致电缆绞断或受损。



使用示例

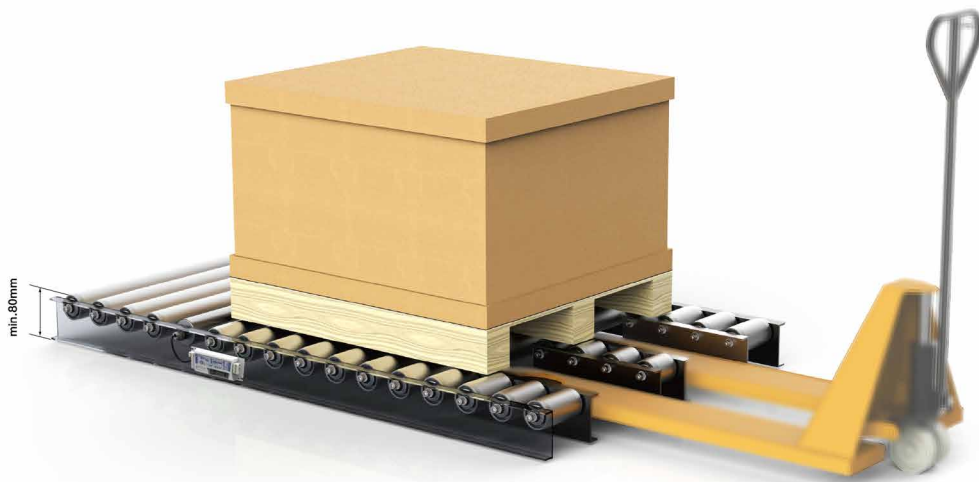

电动辊筒下置式应用示意

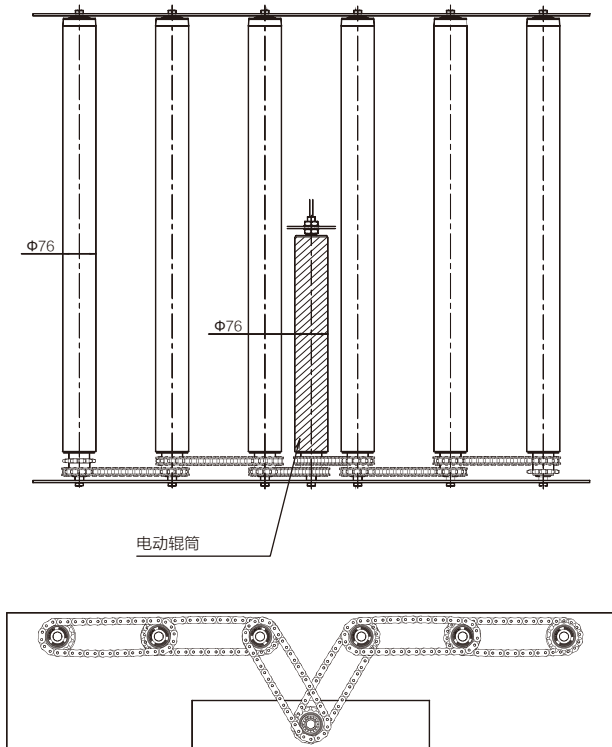

多排短辊筒应用示意

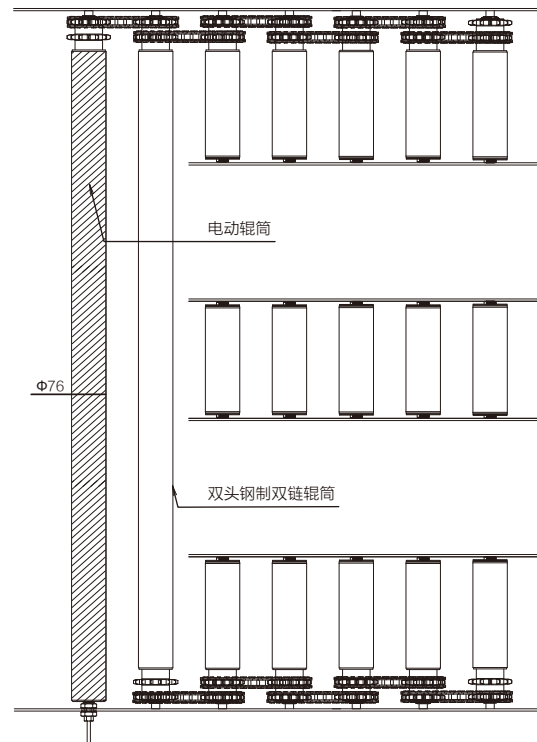

驱动卡



标准型驱动卡
EQUBE EQUBE-P (PNP型)



P33-P34



大扭矩驱动卡
EZQUBE EZQUBE-P (PNP型)



P35-P36



托盘重载驱动卡
EZQUBE EZQUBE-HTBF



P37-P38



总线型智能驱动卡
CONVEYLINX-ECO CONVEYLINX-ECO



P39



总线型智能驱动卡
CONVEYLINX CONVEYLINX



P40

⚠ 为防止静电对驱动卡造成损害，请确保“驱动卡背板”与“供电端 0V”有效接地，确保静电能被有效释放。

		 EQUBE	 EZQUBE	 CONVEYLINX-ECO	 CONVEYLINX
					
类别	描述	EQUBE-P/N	EZQUBE-P/N EZQUBE-HTBF-P/N	CONVEYLINX-ECO	CONVEYLINX
认证	CE	●	●	●	●
	UL	UL-61800-5-1	UL-61800-5-1	UL-61800-5-1	ETL 认证 (可选)
电机连接	电动辊筒 连接数量	1	1	2	2
传感器 连接	传感器 连接数量	0	0	4	4
设置方式	速度, 加 / 减速时间等	拨码开关	拨码开关	软件	软件
运行模式	电动辊筒 运行模式	ECO	ECO, BOOST, BOOST-8*	ECO	ECO,BOOST
速度控制	速度档位	32 档	31 档	10-100% 软件设置	10-100% 软件设置
	加速时间	16 档	16 档	0.3-10 秒软件设置	0.3-10 秒软件设置
	减速时间	16 档	16 档	0.3-10 秒软件设置	0.3-10 秒软件设置
	加 / 减速时间 分开独立设置	-	-	●	●
	模拟量输入控制	-	●	-	-
	I/O 信号动态调速	●	●	-	-
刹车模式	电动辊筒 刹车模式	动态刹车	动态刹车, 伺服刹车 无刹车	动态刹车, 伺服刹车 无刹车	动态刹车, 伺服刹车 无刹车
错误	电机保护	●	●	●	●
	堵塞错误监测	-	-	●	●
	错误信号输出	●	●	●	●
输送逻辑	ZPA(零压力积放)	-	-	●	●
	自动合流	-	-	●	●
通讯协议	EtherNet/IP	-	-	●	●
	Modbus TCP	-	-	●	●
	PROFINET	-	-	●	●
	CC-LINK IE Fled Basic	-	-	●	●
	EtherCAT*	-	-	-	-

 *BOOST-8模式仅EZQUBE-HTBF-P/N支持。
MOTIONLINK-AI仅EtherCAT协议支持。

驱动卡



特性

- 3 档 I/O 信号动态调速
- LED 错误指示
- 32 档速度设置
- 正反方向运转
- ⚠ 只支持 ECO 模式
- PI 速度反馈（速度更稳定）
- 动态刹车功能
- 16 级增速 / 减速时间设定（0.05 ~ 2.5s）
- EQUBE-P : PNP 信号输入 / 输出
- EQUBE-N : NPN 信号输入 / 输出

技术数据

电压	DC24V ± 5%
额定电流	2.5A
启动电流	3.0A

应用环境

运行环境温度	-10℃ ~ +40℃
运行环境湿度	10 ~ 90%RH (无结露)
振动	2G 或者更低

尺寸

机架开孔尺寸 (螺栓固定)

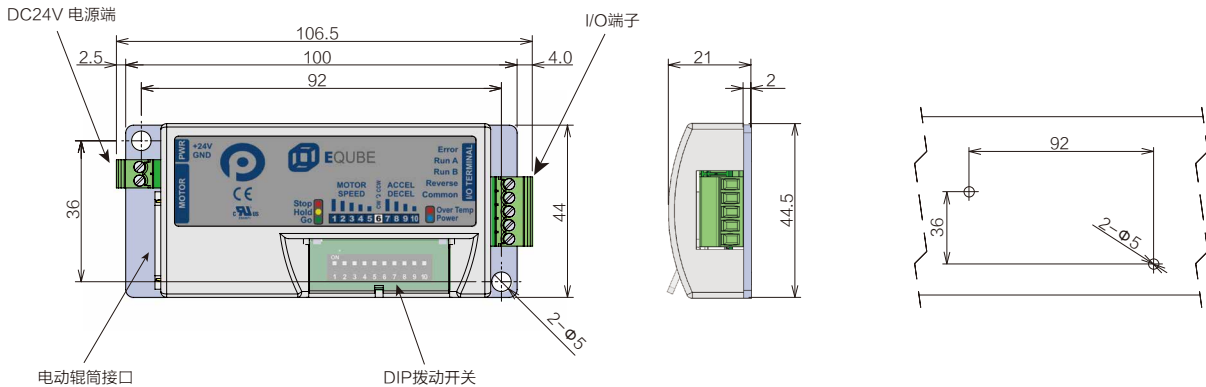

⚠ 为防止静电对驱动卡造成损害，请确保“驱动卡背板”与“供电端 0V”有效接地，确保静电能被有效释放。



EQUBE驱动卡

DIP拨动开关设置

No.	功能	描述
1	速度设置	32 种固定速度设置
2		
3		
4		
5		
6	运转方向设置	ON=CCW (逆时针), OFF=CW (顺时针)
7	加 / 减速度设定	16 种固定加 / 减速时间设置
8		
9		
10		

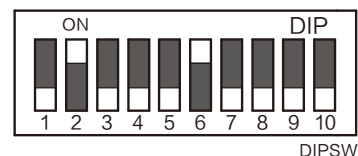

接线

PNP型(EQube-P型)

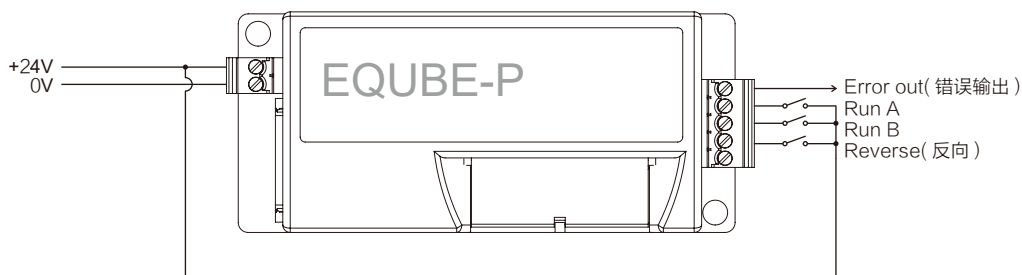

NPN型 (EQube-N型)

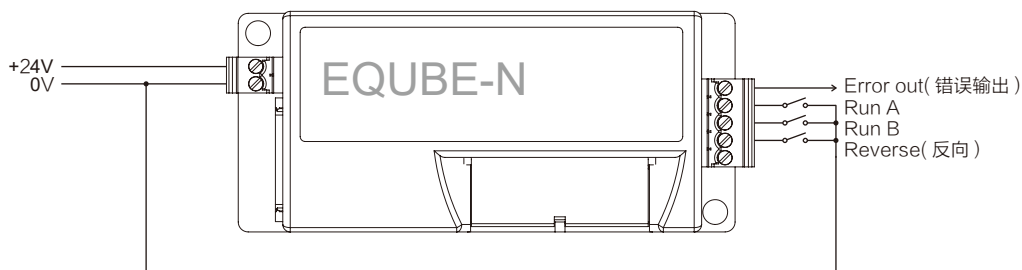

通过RunA和RunB进行信号动态调速

RunA	100% 的设定速度
RunA+B	75% 的设定速度
RunB	50% 的设定速度

设定速度指的是通过DIP拨码开关设定的速度。

驱动卡



特性

- ECO 和 BOOST 两种运行模式
- LED 错误指示
- 31 档速度设置
- 0 ~ 10V 模拟电压无级调速
- 正反方向运转
- 3 档 I/O 信号动态调速
- 刹车模式选择: 动态刹车, 自由旋转 (无刹车), 伺服刹车
- PI 速度反馈 (速度更稳定)
- 16 级增速 / 减速时间设定 (0.05 ~ 2.5s)
- EZQUBE-P: PNP 信号输入 / 输出
- EZQUBE-N: NPN 信号输入 / 输出

技术数据

电压	DC24V ± 5%
额定电流	2.5A (ECO), 3.5A (BOOST)
启动电流	3.0A (ECO), 5.0A (BOOST)

应用环境

运行环境温度	-10°C ~ +40°C
运行环境湿度	10~90%RH (无结露)
振动	2G 或者更低

尺寸

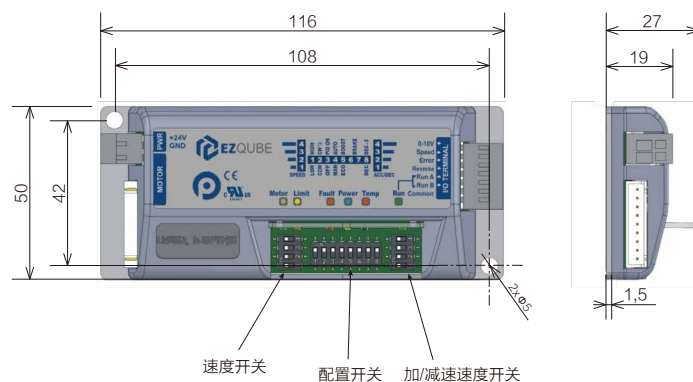

机架开孔尺寸 (螺栓固定)

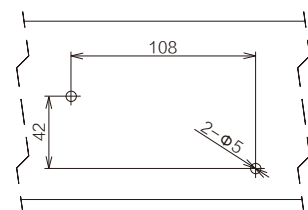

⚠ 为防止静电对驱动卡造成损害, 请确保“驱动卡背板”与“供电端 0V”有效接地, 确保静电能被有效释放。



DIP拨动开关设置

速度开关	功能	OFF	ON
1	速度设置	与速度范围开关配合实现 31 种固定速度设置	
2			
3			
4			
加/减速开关	功能	OFF	ON
1	加 / 减速时间设置	16 种固定加 / 减速时间设置	
2			
3			
4			
配置开关	功能	OFF	ON
1	速度范围	低速档	高速档
2	运转方向设置	CCW (逆时针)	CW (顺时针)
3	PI	关	开
4	错误恢复方式	手动	自动
5	运行模式	ECO	BOOST
6	刹车模式选择	3 种刹车模式选择	
7			
8	减速时间	减速时间 = 加速时间	减速时间 = 2* 加速时间

接线

PNP型(EZQube-P型)

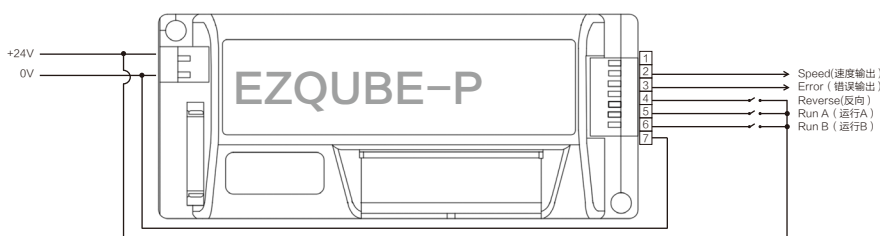

NPN型 (EZQube-N型)

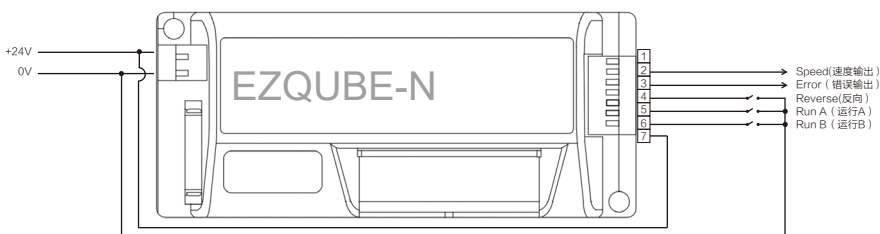

通过RunA和RunB进行信号动态调速

RunA	100% 的设定速度
RunA+B	75% 的设定速度
RunB	50% 的设定速度



设定速度指的是通过DIP拨码开关设定的速度。

驱动卡



特性

- ECO/BOOST/BOOST-8三种运行模式
- 拨码/IO/0~10V模拟电压多种调速方式
- 16档增/减速时间调整
- PNP/NPN型两种版本可选
- 三种刹车模式：动态刹车，自由旋转（无刹车），伺服刹车
- 默认旋转方向可选
- 电动辊筒速度反馈
- LED错误指示
- 错误自动复位
- 过电压/欠电压监测

技术数据

电压	DC24V ± 5%
额定电流	2.5A (ECO), 3.5A (BOOST和BOOST-8)
启动电流	3.0A(ECO), 5.0A (BOOST), 8.0A(BOOST-8)

应用环境

运行环境温度	- 25 °C ~ 40 °C
运行环境湿度	5 ~ 95%RH (无结露)
振动	2G 或者更低

尺寸

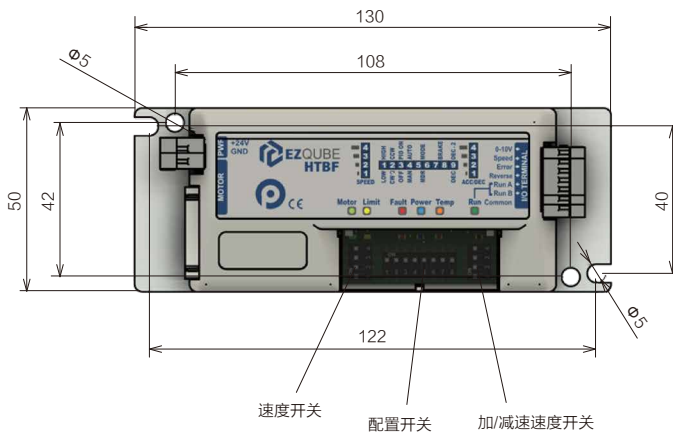

机架开孔尺寸 (螺栓固定)

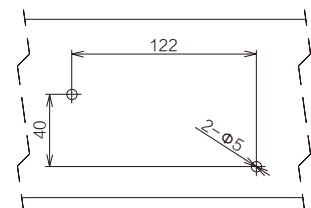

⚠ 为防止静电对驱动卡造成损害，请确保“驱动卡背板”与“供电端 0V”有效接地，确保静电能被有效释放。



DIP拨动开关设置

速度开关	功能	OFF	ON
1	速度设置	与速度范围开关配合实现 31 种固定速度设置	
2			
3			
4			
加/减速开关	功能	OFF	ON
1	加 / 减速时间设置	16 种固定加 / 减速时间设置	
2			
3			
4			
配置开关	功能	OFF	ON
1	速度范围	低速档	高速档
2	运转方向设置	CCW (逆时针)	CW (顺时针)
3	PI	关	开
4	错误恢复方式	手动	自动
5	运行模式	3 种运行模式选择 ECO, BOOST, BOOST-8	
6			
7	刹车模式选择	3 种刹车模式选择	
8			
9	减速时间	减速时间 = 加速时间	减速时间 = 2* 加速时间

接线

PNP型(EZQube-HTBF-P型)

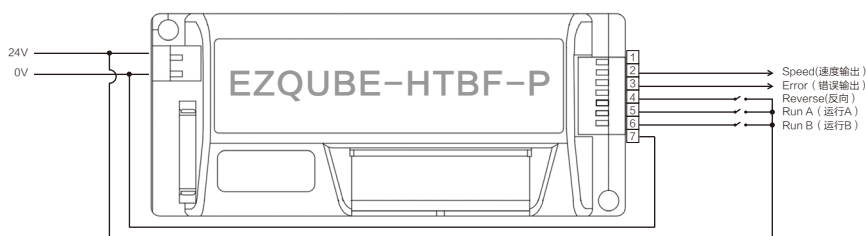

NPN型 (EZQube-HTBF-N型)

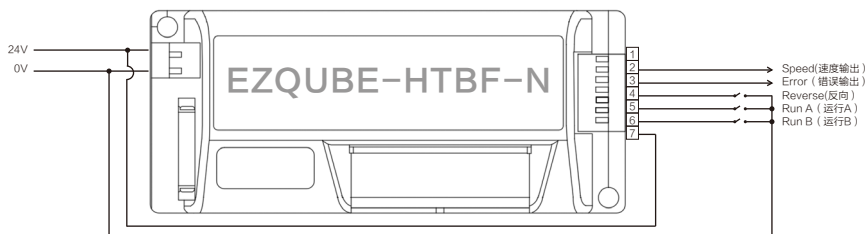

通过RunA和RunB进行信号动态调速

RunA	100% 的设定速度
RunA+B	75% 的设定速度
RunB	50% 的设定速度

⚙️ 设定速度指的是通过DIP拨码开关设定的速度。



CONVEYLINX-ECO 驱动卡

CONVEYLINX-ECO 驱动卡



特性

- Profinet, Ethernet I/P, Modbus TCP, CC-Link
- ECO 运行模式
- 2 个区控制 (最多连接 4 个传感器和 2 支电动辊筒)
- NPN 或 PNP 传感器自动识别
- IP 地址和运行参数自动配置
- ZPA (零压力积压) 逻辑; 单件释放, 串式释放和串式缓启动
- 通过 EASYROLL 软件改变默认配置及自定义用户功能
- 扩展功能 (自动合流, 自动拉距)
- 自定义编程
- 快速维护

技术数据

电压	DC24V ± 5%
额定电流 (2 支电动辊筒)	5.2A-ECO
启动电流 (2 支电动辊筒)	6.0A-ECO

应用环境

运行环境温度	0°C ~ 40°C
运行环境湿度	10 ~ 90%RH (无结露)
振动	2G 或者更低

尺寸

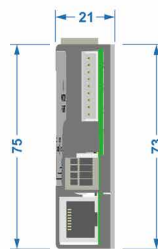
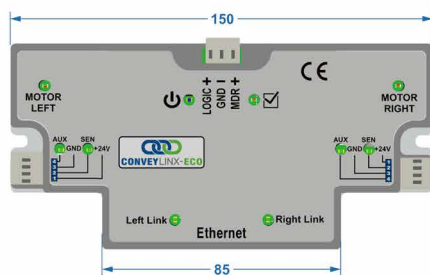

机架开孔尺寸 (螺栓固定)

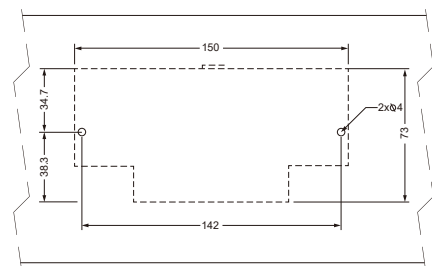

⚠ 为防止静电对驱动卡造成损害, 请确保“驱动卡背板”与“供电端 0V”有效接地, 确保静电能被有效释放。



特性

- Profinet, Ethernet I/P, Modbus TCP, CC-Link
- ECO 和 Boot 运行模式
- 2 个区控制 (最多连接 4 个传感器和 2 支电动辊筒)
- NPN 或 PNP 传感器自动识别
- IP 地址和运行参数一键自动配置
- ZPA (零压力积压) 逻辑; 单件释放, 串式释放和串式缓启动
- 通过 EASYROLL 软件改变默认配置及自定义用户功能
- 扩展功能 (自动合流, 自动拉距)
- 自定义编程
- 快速维护

技术数据

电压	DC24V ± 5%
额定电流 (2 支电动辊筒)	5.2A-ECO, 7.2A-BOOST
启动电流 (2 支电动辊筒)	6.0A-ECO, 10.0A-BOOST

应用环境

运行环境温度	0°C ~ 40°C
运行环境湿度	10 ~ 90%RH (无结露)
振动	2G 或者更低

尺寸

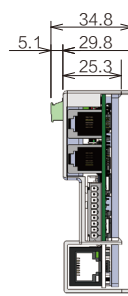
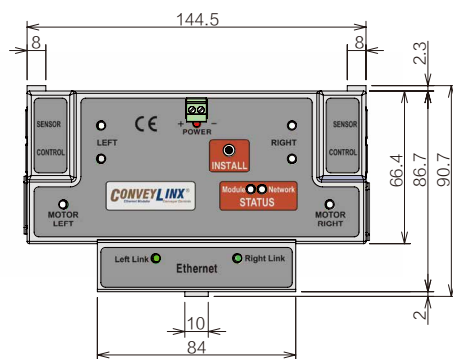

机架开孔尺寸 (卡扣安装)

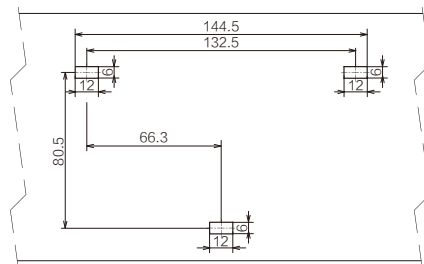

⚠ 为防止静电对驱动卡造成损害, 请确保“驱动卡背板”与“供电端 0V”有效接地, 确保静电能被有效释放。
如需 UL 认证的 CONVEYLINX 驱动卡, 型号为 Conveylinx-E。

驱动卡

CONVEYLINX-ECO & CONVEYLINX

单块驱动卡最多可连 4 个传感器和 2 根电动辊筒



供电 & 信号一站式处理中心



以太网总线，支持主流通讯协议



可选驱动卡的电机类型为AI



EQUBE-AI-P 驱动卡 (PNP型)

- 停止/启动，正/反转
- 拨码及远程跳线调速
- 加速/减速率调节设置
- 体积小，节省空间，动态刹车
- 过流/过热保护

⚙️ NPN型驱动卡：EQUBE-AI-N为可选。



CONVEYLINX-AI2总线型智能 驱动卡

- 支持PROFINET, ETHERNET IP, MODBUS TCP通讯
- 提前减速，超区域货物识别模块
- 数据跟踪，堵塞自排除模块
- 设定参数备份，避免信息丢失
- 传感器状态信号反馈，便于系统检测和控制
- 可同时驱动二支电动辊筒运行



MOTIONLINX-AI总线型智能 驱动卡

- 支持EtherCAT通讯协议
- IP54防护等级
- M8类型的传感器和电机端口连接方式
- 传感器状态信号反馈，便于系统检测和控制